

設計電圧 5.0V

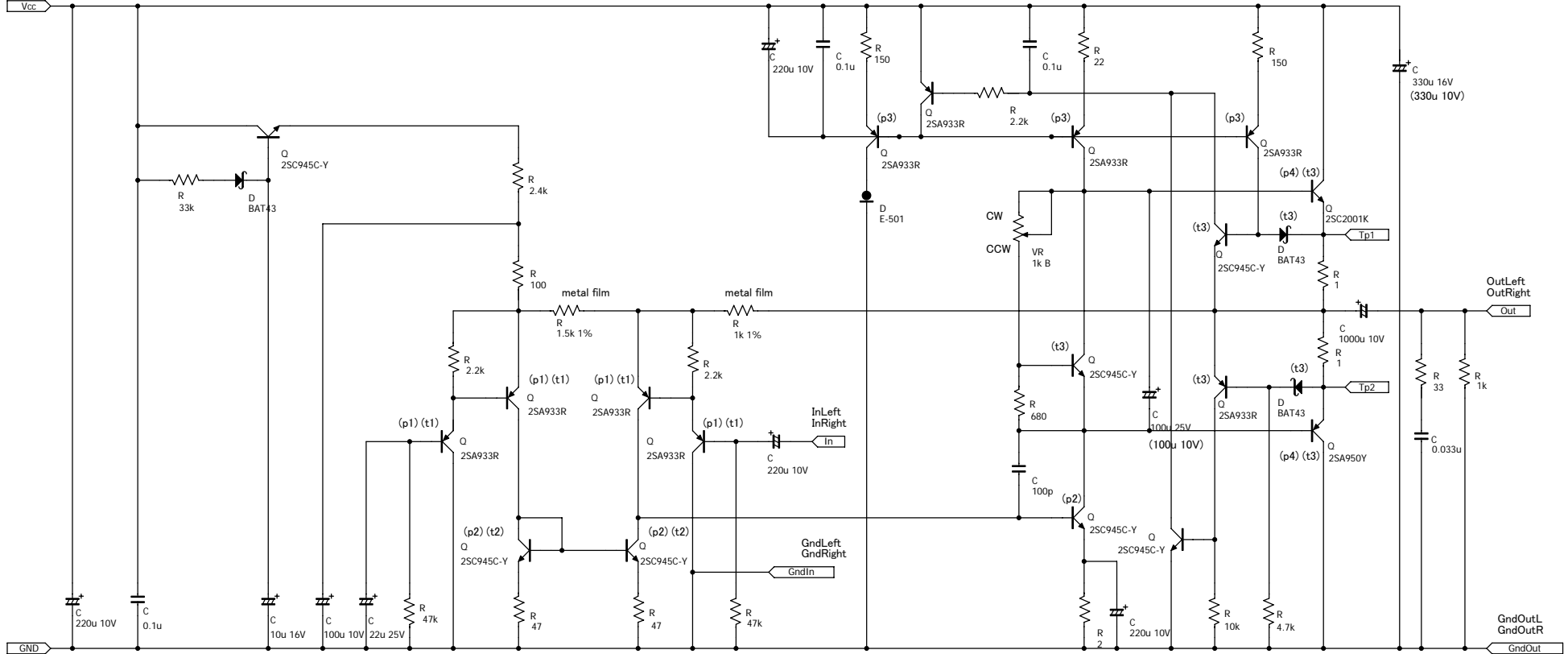

(10u 10V) (22u 6.3V)

抵抗は全て 1/6W 使用可  
 金属皮膜抵抗は 1/4W を使用(1/6W 可)  
 普通コンデンサ記号: マイラーか積層フィルムコンデンサ  
 電解コンデンサ記号: 電解コンデンサ  
 (\*) 記号が同一なトランジスタは hFE 差を 20 以内で揃えるのが理想: (p1), (p2), (p3), (p4)  
 (\*) 記号が同一なトランジスタ、ダイオードはなるべく接近させ熱結合: (t1), (t2), (t3)

Title: LM386 like-amp Channel  
 Date: 2014.10.25 Version: 2.0  
 Draw: FTechWorks

Tp1-Tp2 ≈ 20mV

OutLeft  
OutRight  
Out

GndOutL  
GndOutR  
GndOut